

<b>Trainingsvorm:</b>	Partijvorm 17.		
<b>Doelstelling:</b>	Samen verdedigen verbeteren.		
<b>Niveau:</b>	D-pupillen.	<b>Duur:</b>	25 minuten.
<b>Aantal spelers:</b>	8 tot 14 spelers.	<b>Veldafmetingen:</b>	30x40 meter.

**Uitleg organisatie:**

3 aanvallers tegen 2 verdedigers + een keeper.  
 De eerste bal word aangespeeld door de trainer. Dit geeft de trainer de kans om ook spelers, die minder vaak aan de bal komen, meer te betrekken in het spel.  
 De aanvallers hebben 2 minuten om te scoren. Hierna worden de aanvallers en verdedigers doorgewisseld.  
 Ook nadat de verdedigers gescoord hebben mogen de aanvallers doorgaan totdat zij scoren of de tijd om is.

**Organisatie:**

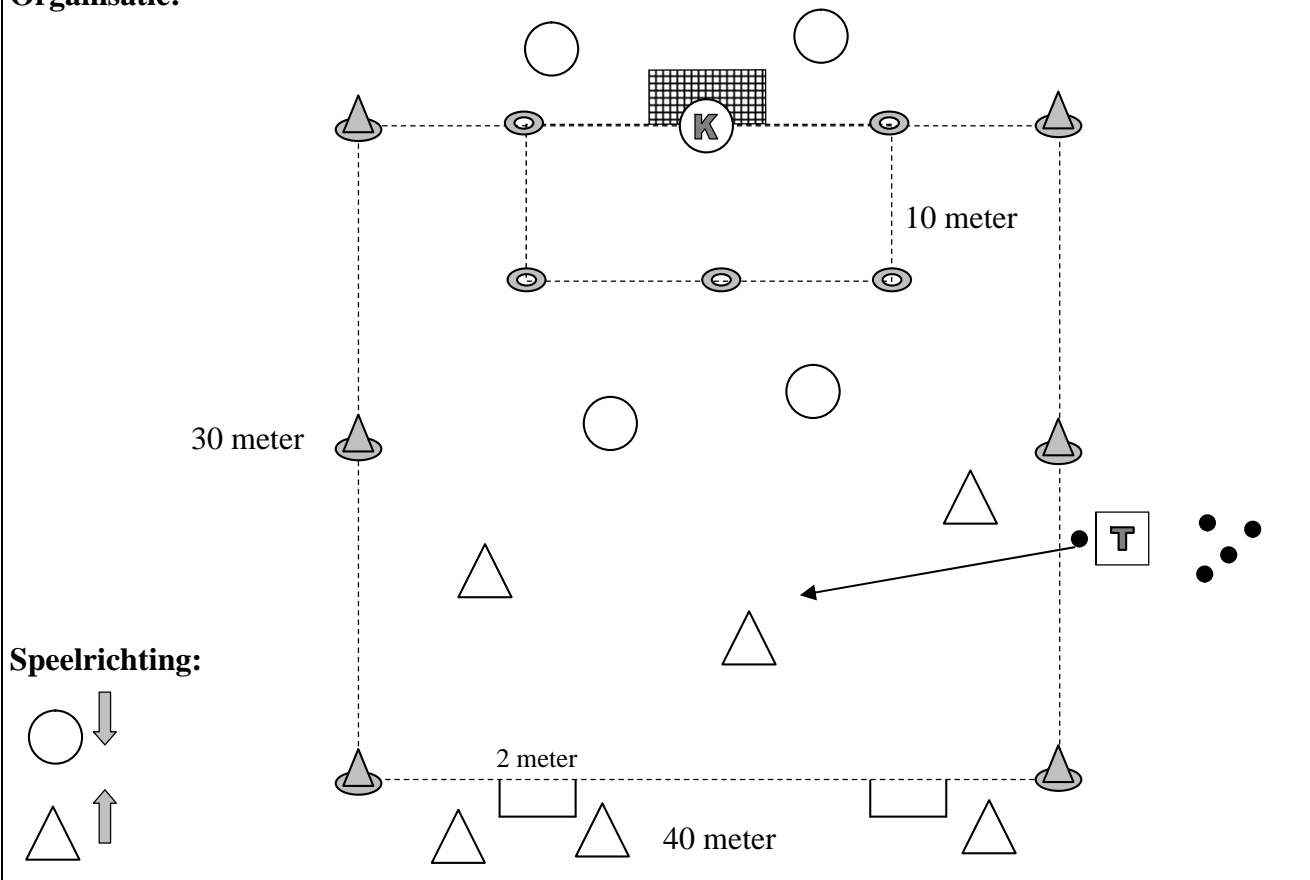

**Aandachtspunten:**

Voorkomen dat de tegenstander op goal kan schieten.  
 Zo gaan staan dat je tegenstander moeilijk zijn medespeler kan aanspelen.  
 Laat je niet uitspelen.  
 Juiste houding aannemen.  
 Dwing de aanvaller naar de zijkant.

	pion		looplijn
	hoedje		passlijn
	spelers		dribbel
	keepers		boogbal
	kameleon		goaltje zonder keeper
	trainer		goaltje met keeper